

Плажна шатра “РОМАНТИКА”

*Инструкция за
Сглобяване*



„Импресия 99” ООД

гр. Провадия

тел: 0518/44136, 0885 001 339

impresia@mail.bg

www.impresia.net

Опис на детайлите

1. Горен дълъг пояс - 2 бр.
2. Горен къс пояс - 2 бр.
3. Долен дълъг пояс - 2 бр.
4. Долен къс пояс - 2 бр.
5. Носач легло - 2 бр.
6. Опора за възглавници - 1 бр.
7. Колона - 8 бр.
8. Среден крак - 4 бр.
9. Пета среден крак - 2 бр.
10. Ъглова конзола - 8 бр.
11. Долен дистанционер - 6 бр.
12. Горен дистанционер - 4 бр.
13. Основа за дюшек - 3 бр.
14. Дюшек - 1 бр.
15. Възглавници - 2 бр.
16. Сенник - 1 бр.
17. Завеси - 8 бр.

Опис на обкова

1. Коларски болт М8 х 60 - 16 бр.
2. Коларски болт М8 х 110 - 12 бр.
3. Коларски болт М8 х 120 - 4 бр.
4. Коларски болт М8 х 155 - 12 бр.
5. Тръбна гайка М8 х 20 - 32 бр.
6. Калпачата гайка М8 - 4 бр.
7. Шайба Ф8 - 12 бр.
8. Гайка М8 - 8 бр.
9. Комб. винт с тръбна гайка - 8 бр.
10. Шестограмен ключ 5 мм - 1 бр.
11. Г-образна кука - 40 бр.
12. Метална пета - 4 бр.

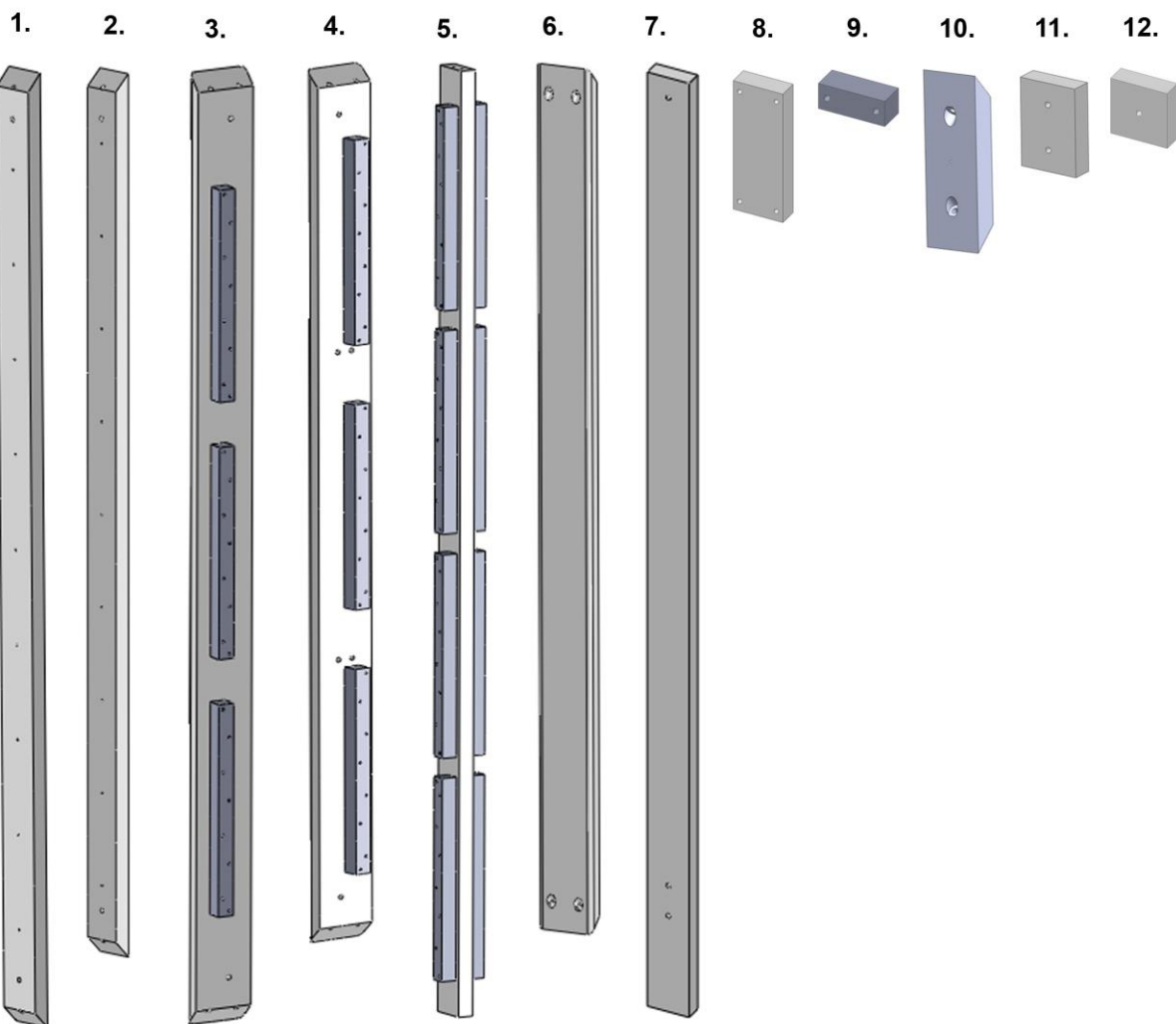

Стъпка 1

Важно: не затягвайте докрай гайките на болтовете преди окончателното сглобяване на плажната шатра, освен ако това не е изрично упоменато в текста!

За сглобяване на основата са необходими:

- колони - 8 бр.
- долен дълъг пояс - 2 бр.
- долен къс пояс - 2 бр.
- долен дистанционер - 4 бр.
- метална пета - 4 бр.

Забележка 1: Двата вида пояси се различават по дължина!

Забележка 2: Наклонените отвори в края на поясите са различни при двата вида пояси. Дългият пояс има наклонени отвори $\Phi 8,5$ мм, а късия - $\Phi 11$ мм. В по-големия отвор винаги се поставя тръбната гайка, а по-малкия е към главата на болта.

Забележка 3: Всеки един от поясите има прави единични отвори в двата си края. При позиционирането на поясите тези отвори трябва да са от долната страна.



Прави единични отвори,
които остават в долната
част на пояса

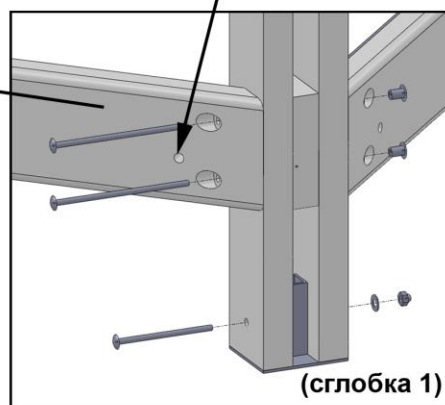

За (сглобка 1) е необходимо да промушите 2 бр. болт M8/155 последователно през единият от поясите, колоната, долният дистанционер, другата колона и другия пояс. След това към болтовете се навива тръбна гайка M8/20. Важно е да поставите болта така, че главата му да бъде при отвора $\Phi 8,5$ мм. (от към дългия пояс), а тръбната гайка при отвора $\Phi 11$ мм. (от към късия пояс). Едновременно с това се поставя и металната пета между двете колони и се закрепя с 1 бр. болт M8/110, 1 бр. шайба $\Phi 8$ и 1 бр. калпачата гайка M8. Тази стъпка се повтаря при всяка една от колоните.

Стъпка 2

За следващата стъпка са необходими:

- опора за възглавници - 1 бр.
- долен дистанционер - 2 бр.



За (сглобка 2) е необходимо да поставите 2 бр. болт M8/120 в отворите на колоната, посочени на схемата. Болтовете минават през колоната, дистанционера и през опората за възглавниците. Накрая се затягат с 2 бр. Тръбна гайка M8/20. Тази стъпка се повтаря и при другия край на опората.

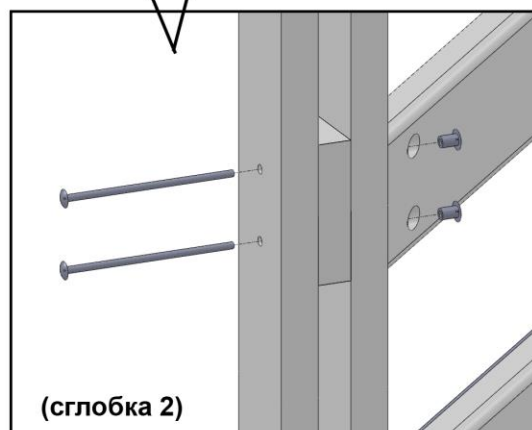

Стъпка 3

За сглобяване на горната част са необходими:

- горен дълъг пояс - 2 бр.
- горен къс пояс - 2 бр.
- горен дистанционер - 4 бр.

Забележка 1: Двата вида пояси се различават по дължина!

Забележка 2: Наклонените отвори в края на поясите са различни при двата вида пояси.

Дългият пояс има наклонени отвори $\Phi 8,5$ мм, а късия - $\Phi 11$ мм.

В по-големия отвор винаги се поставя тръбната гайка, а по-малкия е към главата на болта.

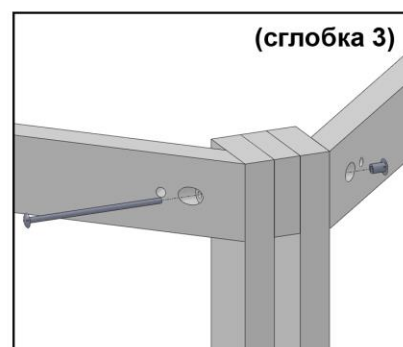

За (сглобка 3) е необходимо да промушите 1 бр. болт M8/155 последователно през единият от горните пояси, колоната, горния дистанционер, другата колона и другия пояс. След това към болта се навива тръбна гайка M8/20. Важно е да поставите болта така, че главата му да бъде при отвора $\Phi 8,5$ мм. (от към дългия пояс), а тръбната гайка при отвора $\Phi 11$ мм. (от към късия пояс). Тази стъпка се повтаря при всяка една от колоните.

Стъпка 4

За следващата операция са необходими:

- носач легло - 2 бр.
- среден крак - 4 бр.
- пета среден крак - 2 бр.

Сглобка 4 се прави като се навият 2 бр. комбиниран болт с тръбна гайка през отворите в средата на късия долен пояс и се навият челно в носача на леглото.

Обърнете внимание на това, че кушаците, разположени от двете страни на носача трябва да останат от горната страна и да са на едно ниво с кушаците разположени по периферията. Тази сглобка се прави от двете страни на всеки от носачите.

За сглобка 5 са необходими 4 бр. болт М8 / 110, 4 бр. шайби Ф8 и 4 бр. гайки М8. Два от болтовете се поставят през единия крак, през носача и през втория крак. Другите два болта се поставят в долната част на крака и минават през него, петата и накрая през другия крак. Тази операция се повтаря и за другия носач.

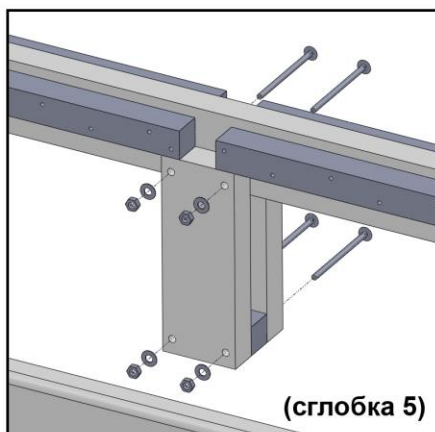
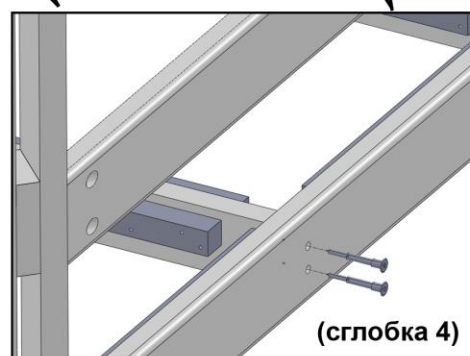
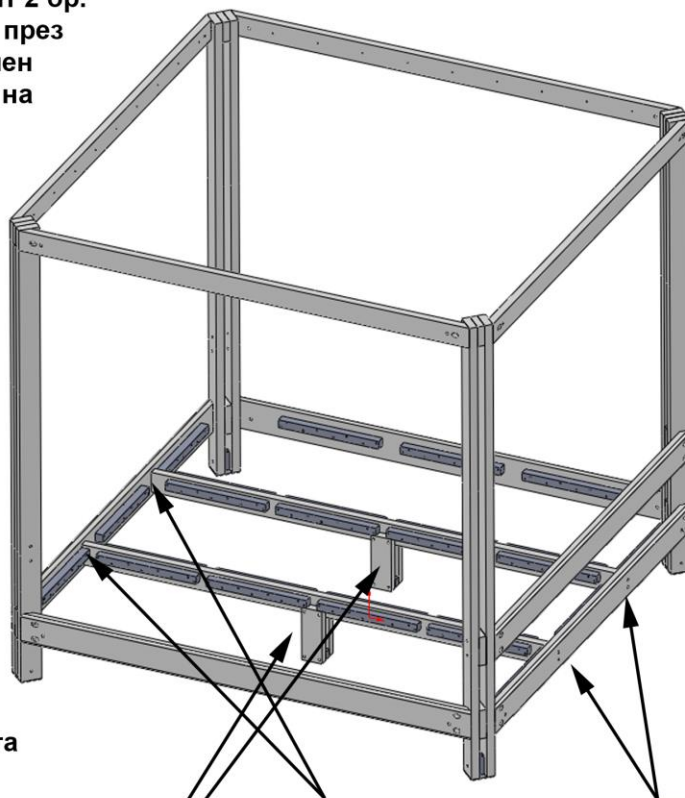

Стъпка 5

За следващата операция са необходими:

- ъглова конзола - 8 бр.



Към всеки един от ъглите се монтира по една ъглова конзола. За всяка сглобка се използват по 2 бр. болт M8 x 60 и 2 бр. тръбна гайка M8 x 20. Обърнете внимание на това, че тръбната гайка е от външна страна.

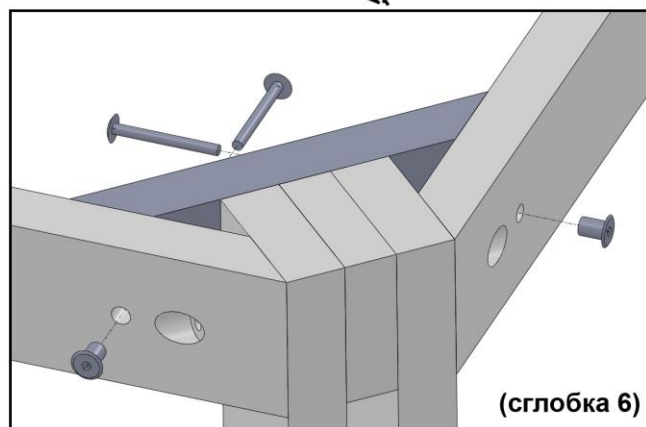

Стъпка 6

Следва всички болтове и гайки да бъдат притегнати окончателно. От вътрешната страна на горните пояси има пробити отвори. Във всеки един от тях се навива по една Г-образна кука, като външният ѝ край се оставя да стърчи нагоре. По една кука се навива и в средата на горните ъглови конзоли. Трите дъна се поставят на мястата им върху кушаците на долните пояси и носачите. Сенникът се поставя като се обърне внимание на това, че той не е квадратен, а е правоъгълен. Дългата страна на текстила трябва да се постави към дългата страна на плажната шатра за да си паснат куките с клипсите. Пердетата се закачат последователно за куките, като се започва отново от ъгловата кука т.е. на ъгловата кука трябва да се закачат 3 клипса. Накрая се поставят дюшеците и възглавниците.